

# RAVAS-1100

Handpalletwagen met basis weegfuncties

## VOORDELEN

- Het werkpaard van RAVAS
- Bestand tegen schokken en trillingen
- Waterdicht, geschikt voor gebruik buiten
- Laag stroomverbruik
- Voor controle bij goederenontvangst en verzending

Topkwaliteit

Voor industrieel gebruik



RAVAS ECONOMY LINE

# RAVAS

## FUNCTIES

- Automatische en handmatige nulpuntcorrectie
- Bruto/netto weging
- Optelfunctie, met volgnummer
- Foutmelding in display
- Automatisch uitschakelen na 3 minuten zonder gebruik
- Melding lage batterijspanning in display

## STANDARD SPECIFICATIONS

- Weegcapaciteit 2.000 kg
- Schaaldeel 1 kg
- Tolerantie 0,1% van de opgenomen last
- Display LCD, cijferhoogte 18 mm, backlight
- Toetspaneel 3 functietoetsen, aan/uit toets
- Afdichting krachtopnemers IP67, indicator IP65
- Stuurwielen rubber
- Lastwielen polyurethaan, tandem
- Kleur rood (RAL 3000), epoxy lak
- Eigengewicht 104 kg
- Voeding 4 x 1,5V AA-batterijen
- Autonomie 1 jaar, bij gebruik 5 keer per dag
- Pomp snelhef

## AFMETINGEN IN MM

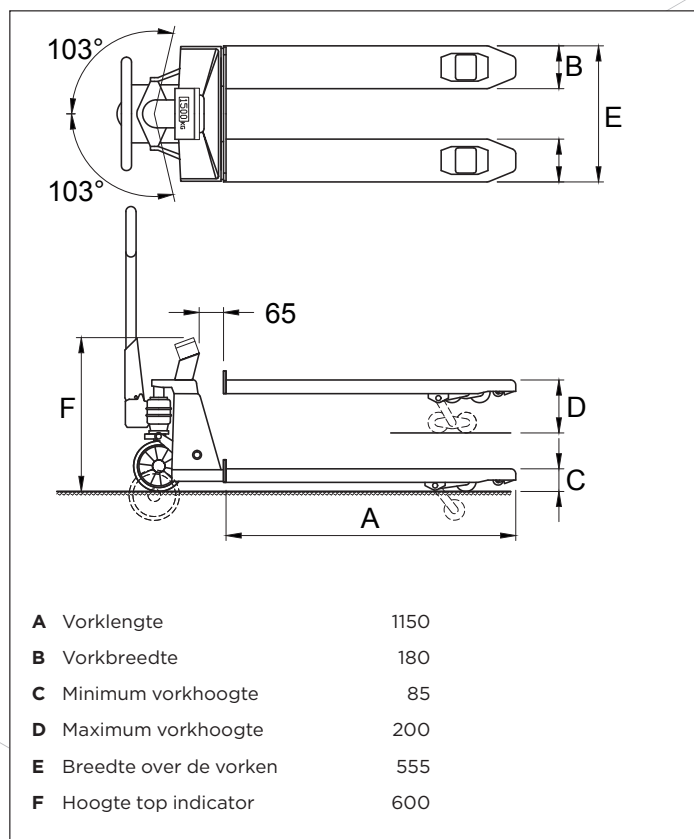

ISO 9001:2008  
ISO 14001:2004

www.ravas.com  
ID 0000037200

## OPTIES\*

- Ingebouwde thermische printer
- Geijkte uitvoering tot maximaal 2000 delen, klasse OIML III

\* Afhankelijk van de specificaties kan het gebruik van opties veranderen

## RAVAS Europe B.V.

Toepadweg 7, NL-5301 KA Zaltbommel, Nederland  
T. +31 (0)418 51 52 20, F. +31 (0)418 51 53 20  
backoffice@ravas.com, www.ravas.nl

# RAVAS